

記号	日付	記事	記入者
△a			
△b			
△c			
△d			

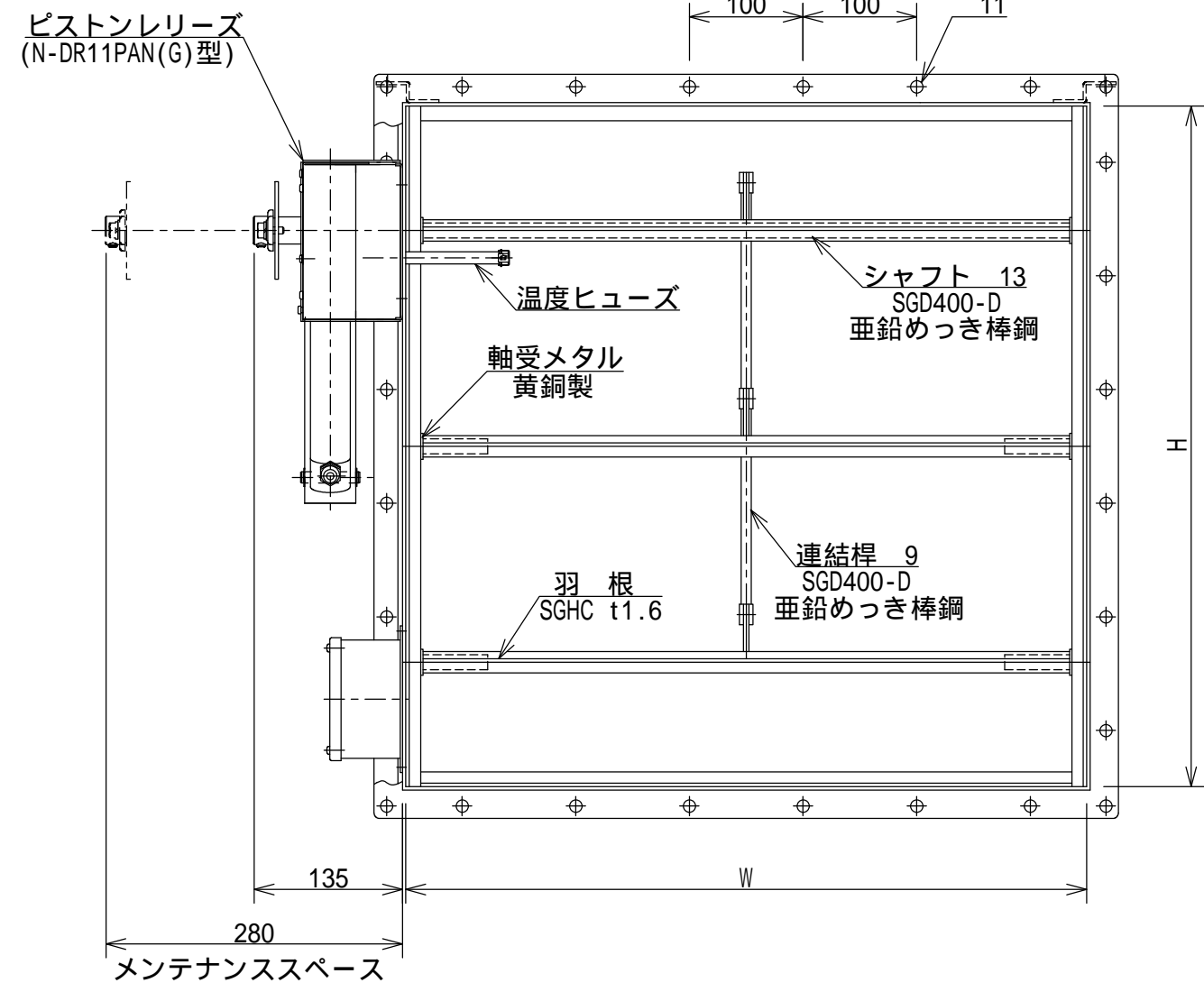
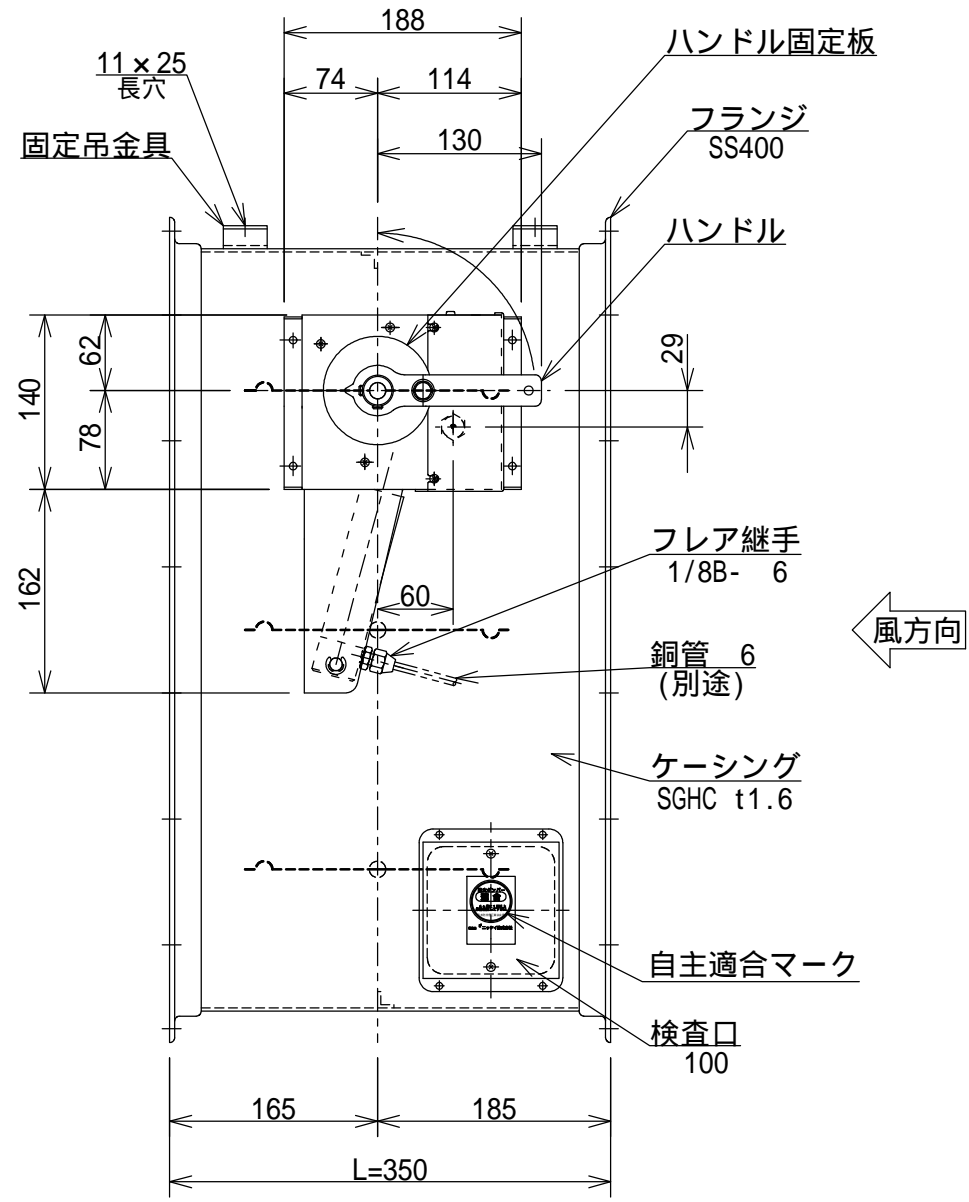

仕様

項目	型式	N-860FG-B
使用機器	N-DR11PAN(G)	
最低作動圧力	0.9MPa(9kgf/cm ²)以上	
耐圧力	16.5MPa(165kgf/cm ²)	
作動スプリングトルク	600N・cm(60kgf・cm)	
温度ヒューズ	建設省告示第2563号による構造基準適合品	
表面仕上	マリンシルバー塗装	

注意事項

- 本図は、静圧600Pa以下、風速10m/s以下に適用します。
- 本図は、風方向に対してピストンレリーズの左取付を示しています。
- 本ダンパは、送風機近傍やエルボの直近等、乱流がする場所ではご使用になれません。

N-860FG-B型		ピストン防火ダンパ		外形図	
溶融亜鉛めっき鋼板製		(角型フランジ式)			
NBK-06-204		(ガス圧連動遠隔復帰式)		(PFD)	
尺度	承認	三枝	検	清水	設計
		2014.8.6	図	2014.8.6	2014.8.6
ニッケイ株式会社			図番	AD-36176	