

記号	日付	記事	記入者
△a	10.3.17	一部変更	シミズ
△b			
△c			

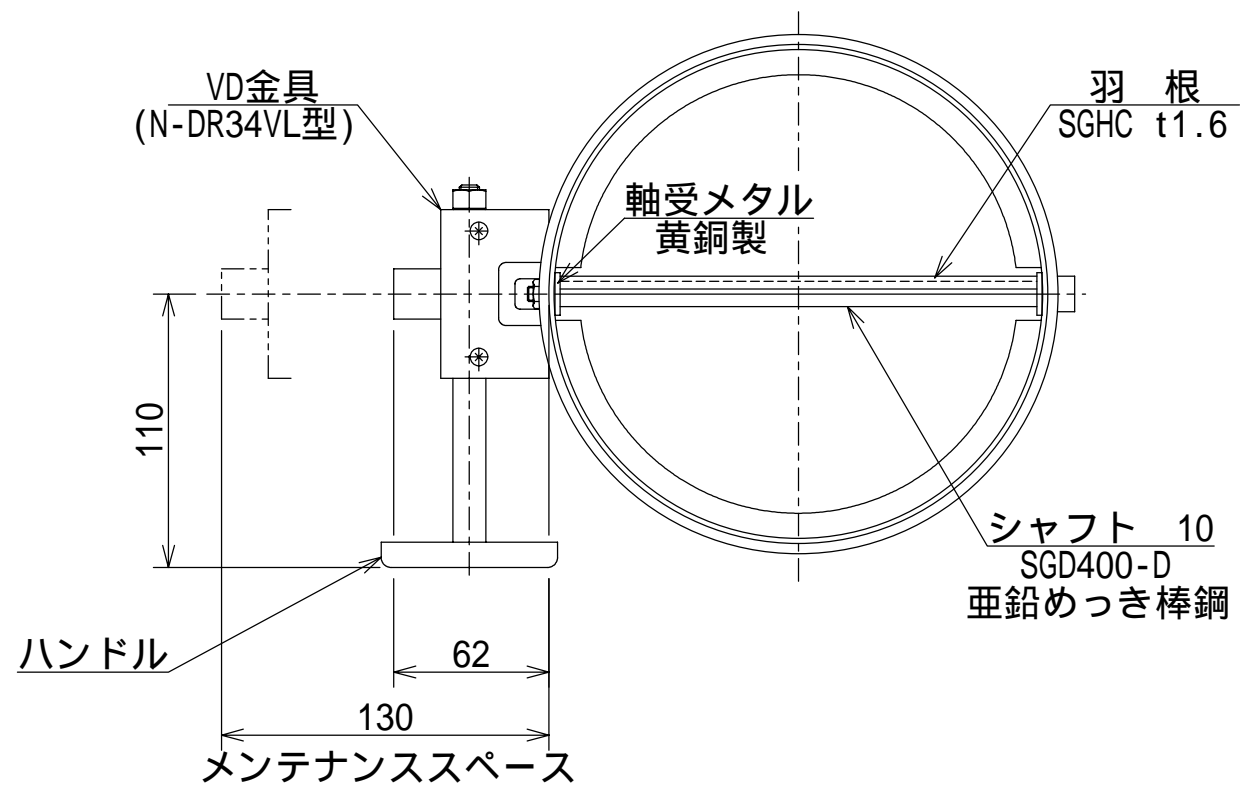
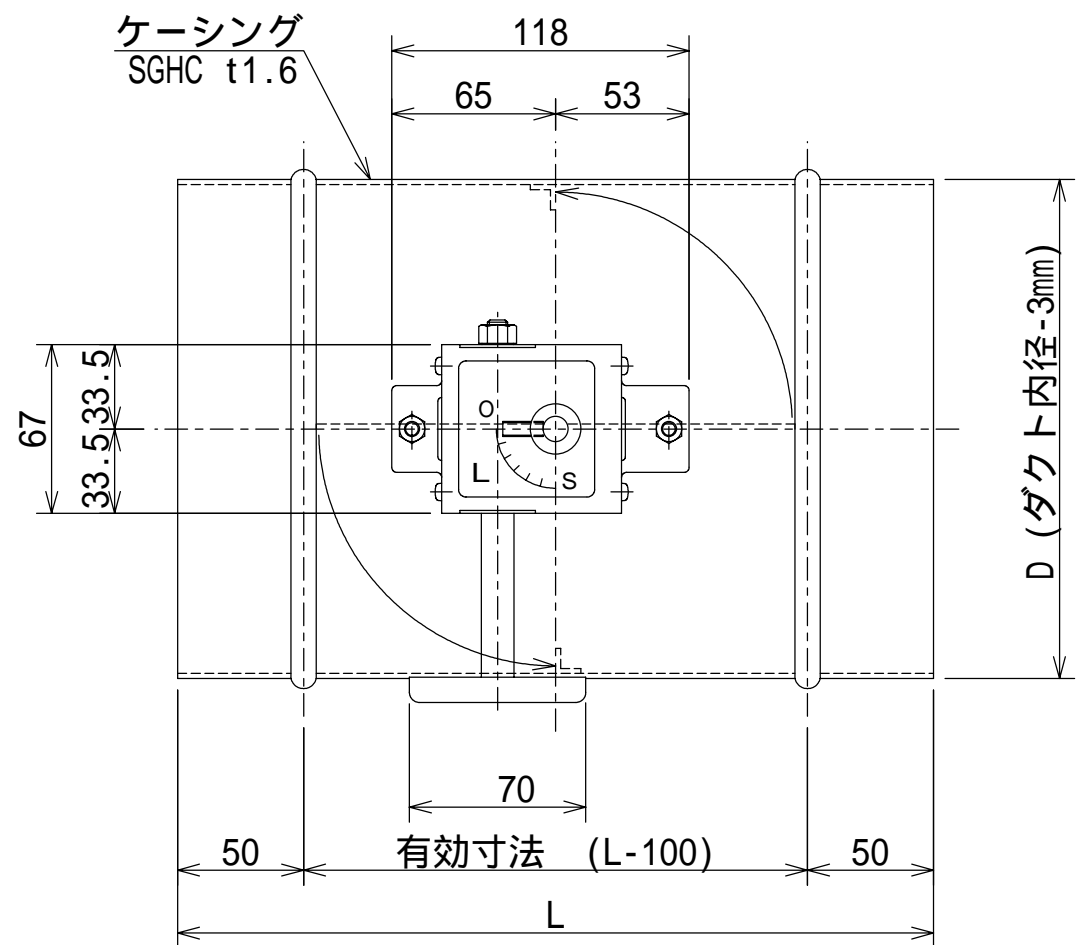

仕様

項目	型式	N-877V
使用器具		N-DR34VL
風量調節角度		無段階(0°~90°)

注意事項

- 本図は、静圧600Pa以下に適用します。
- L寸法は下表の通りとなります。

D	L
100 ~ 250	250
275 ~ 300	300

N-877V型 風量調節ダンパ 外形図
 溶融亜鉛めっき鋼板製 (円型差込式) (VD)

尺度	/ /	承認	白井	検図	田村	設計	清水	写図	清水
			9.5.9		9.5.9		9.5.9		10.3.17