

記号	日付	記事	記入者
△a			
△b			
△c			

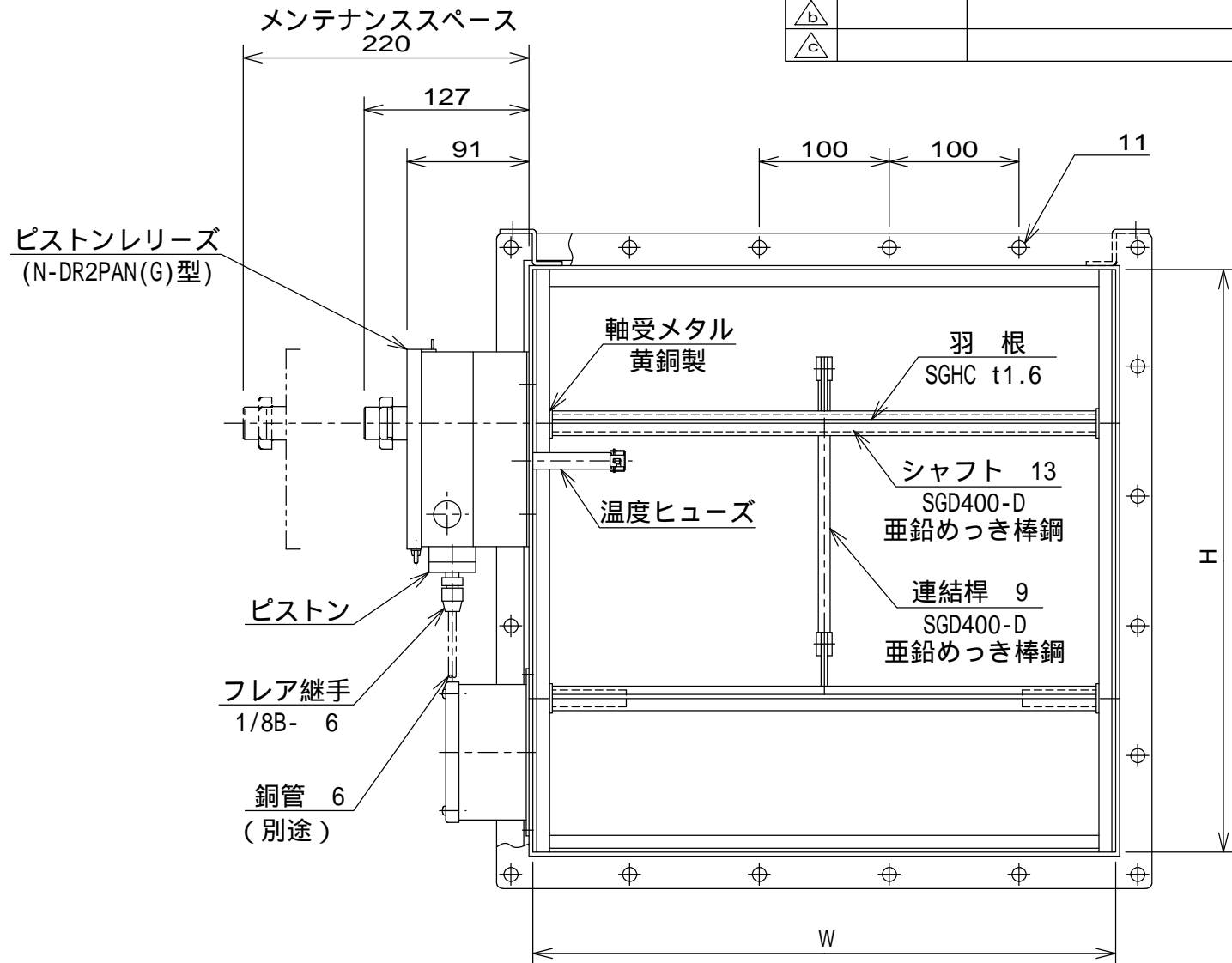
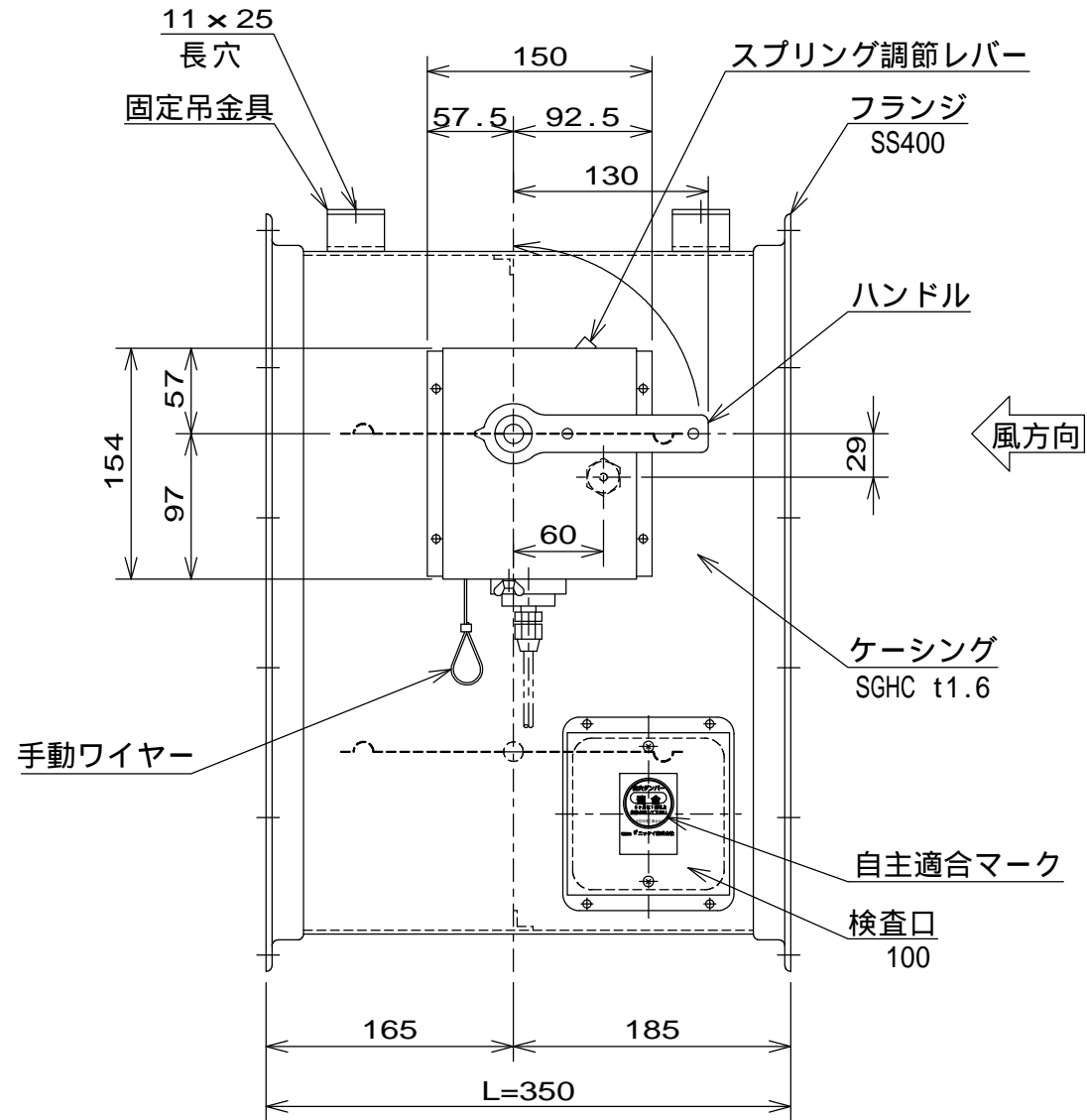

仕様

項目	型式
型式	N-860FGH
使用機器	N-DR2PAN(G)
使用ガス圧力範囲	0.2 ~ 3MPa (2 ~ 30kgf/cm <sup>2</sup> )
耐圧力	16.5MPa (165kgf/cm <sup>2</sup> )
作動トルク	300/450/600N・cm (30/45/60kgf・cm)
温度ヒューズ	建設省告示第2563号による構造基準適合品
表面仕上	マリンシルバー塗装

注意事項

- 本図は、静圧600Pa以下、風速10m/s以下に適用します。
- 本図は、風方向に対してピストンリリースの左取付を示しています。
- 本ダンパは、送風機近傍やエルボの直近等、乱流が発生する場所ではご使用になれません。

N-860FGH型		ピストン防火ダンパ 外形図	
溶融亜鉛めっき鋼板製		(角型フランジ式)	
NBK-02-120		(ガス圧駆動手動復帰式) (PFD)	
尺度	承認	三枝 検 図	清水 設計
		2014.8.4	2014.8.4
ニッケイ株式会社		図番	AD-36259