

AD-34813-△

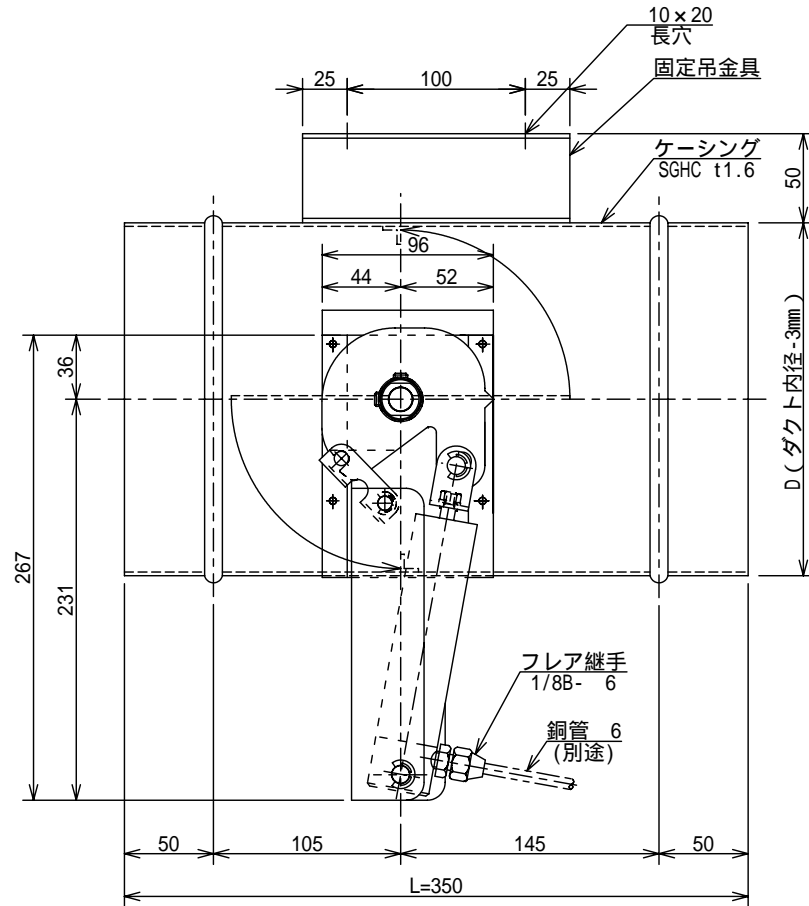

風方向

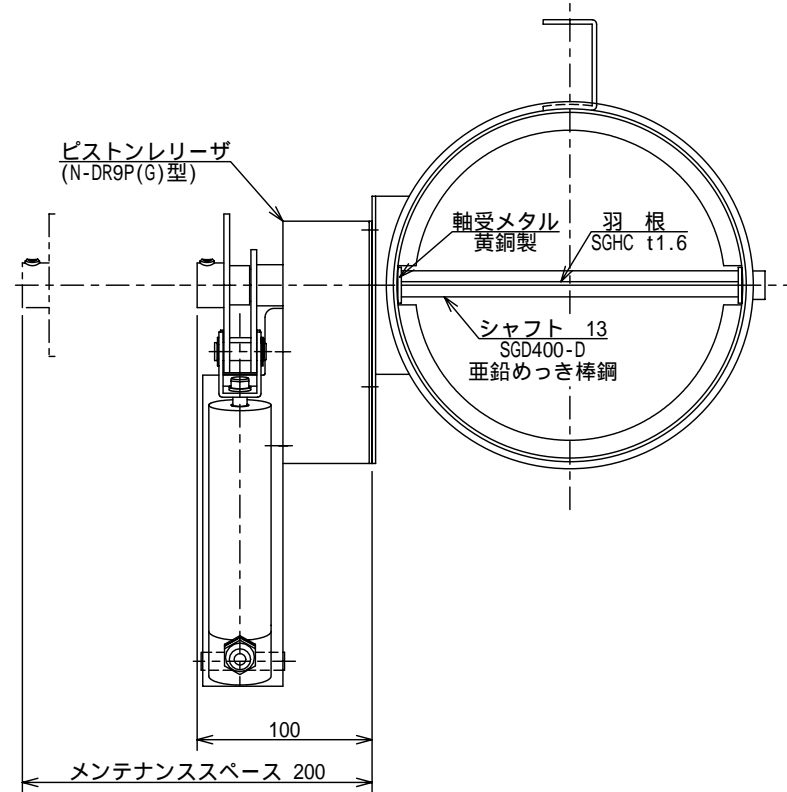

記号	日付	記事	記入者
△	2005.12.8	固定吊金具変更、風方向記入	シミズ
△		ピストンレリーザ取付変更	
△			
△			

仕様

項目	型式	N-867G-C
最低作動出力	0.9MPa (9kgf/cm ²)	
作動トルク	650N・cm (65kgf・cm) 0.9MPa (9kgf/cm ²)加圧時	
耐圧力	16.5MPa (165kgf/cm ²)	

注意事項

- ・本図は、静圧600Pa以下に適用します。
- ・本図は、風方向に対してピストンレリーザの左取付を示しています。

N-867G-C型 ピストンレリーザ付ダンパ 外形図
 溶融亜鉛めっき鋼板製 (円型差込式)
 (自動復帰式) (PD)

尺度	/ /	承認	田村	検図	三枝	設計	清水	写図	清水
			2002.8.29		2002.8.29		2002.8.29		2005.12.8

ニツケイ株式会社 図番 AD-34813-△