

記号	日付	記事	記入者
△a	1998.8.25	一部変更	シミズ
△b	2002.11.6	自主管理制度に伴い図面変更	ミヤザキ
△c	2014.6.10	FD金具変更	オオヌキ

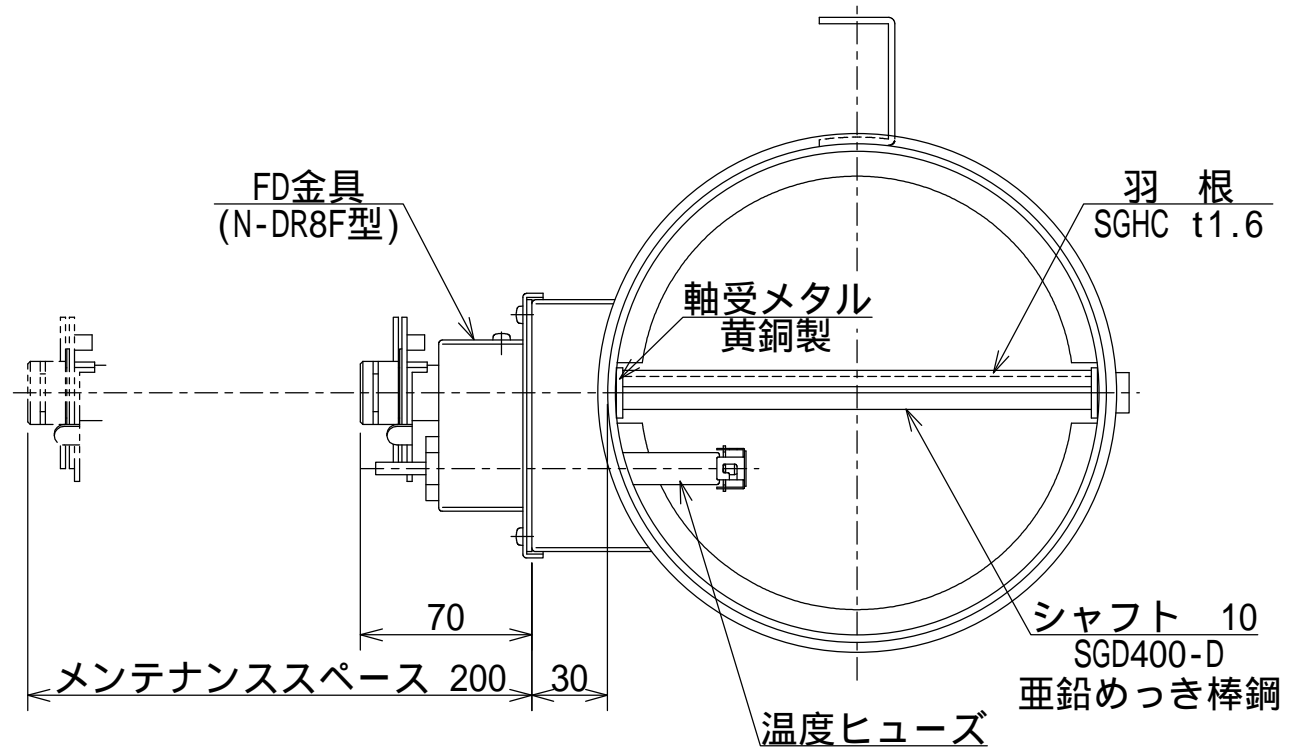
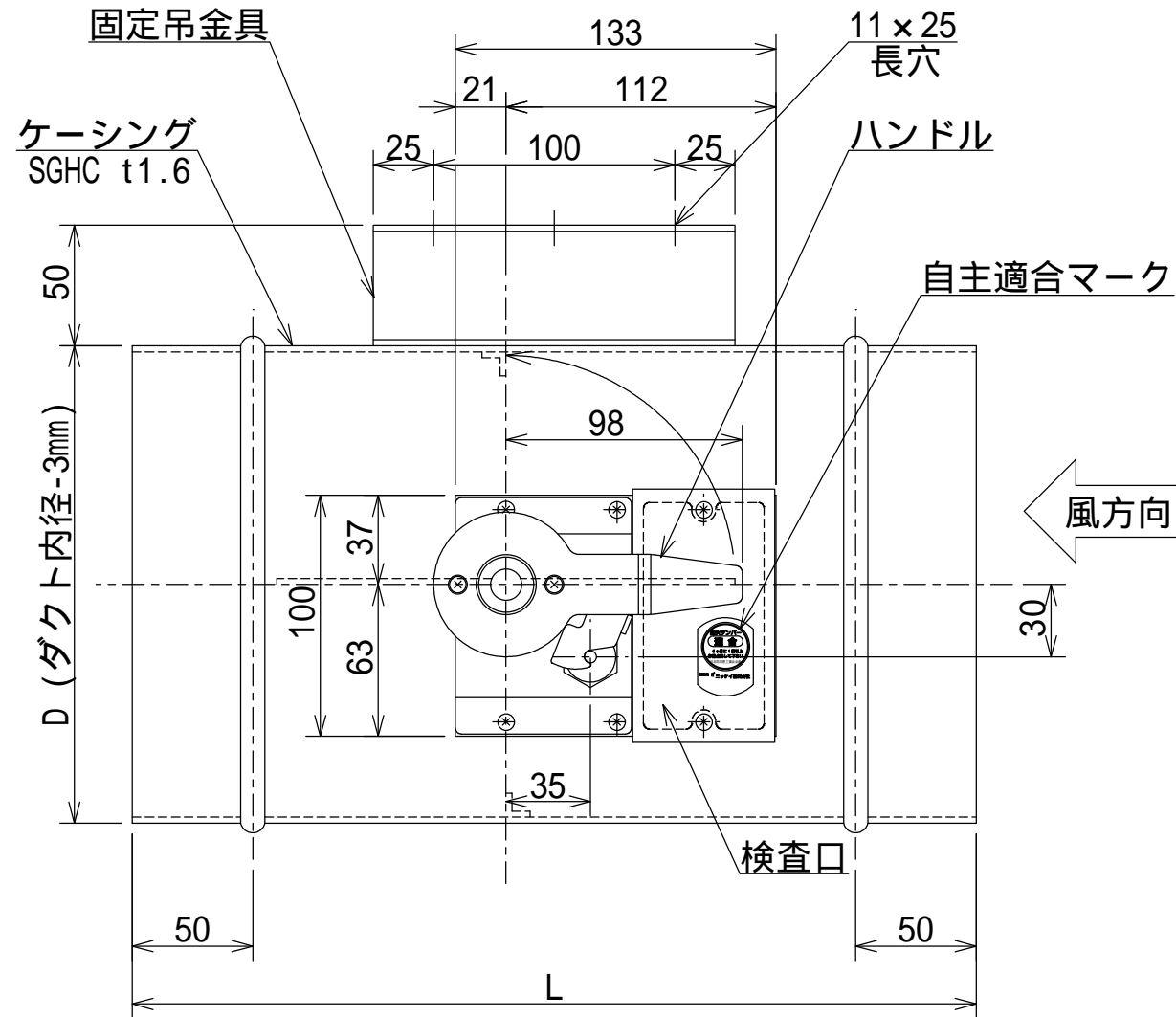

仕様

項目	型式	N-D11F
温度ヒューズ		建設省告示第2563号による構造基準適合品
表面仕上		マリンシルバー塗装

注意事項

- 本図は、静圧600Pa以下、風速10m/s以下に適用します。
- 本図は、風方向に対してFD金具の左取付を示しています。
- L寸法は下表の通りとなります。

D	L
100 ~ 200	300
225 ~ 300	350

- 本ダンパは、送風機近傍やエルボの直近等、乱流が発生する場所ではご使用になれません。

N-D11F型 防火ダンパ		外形図	
溶融亜鉛めっき鋼板製 (円型差込式)		(FD)	
NBK-02-134			
尺度	承認	三輪田 1998.3.17	田村 1998.3.17
	設計	清水 1998.3.17	大貫 2014.6.10
ニッケイ株式会社		図番	AD-33725-△