

記号	日付	記事	記入者
△a	1997.9.29	一部変更	シミズ
△b	1998.9.18	一部変更	シミズ
△c	2002.11.6	自主管理制度に伴い図面変更	ミヤザキ
△d	2004.7.2	固定吊金具変更	ミヤザキ
△e	2014.7.24	FD金具変更	マルヤマ

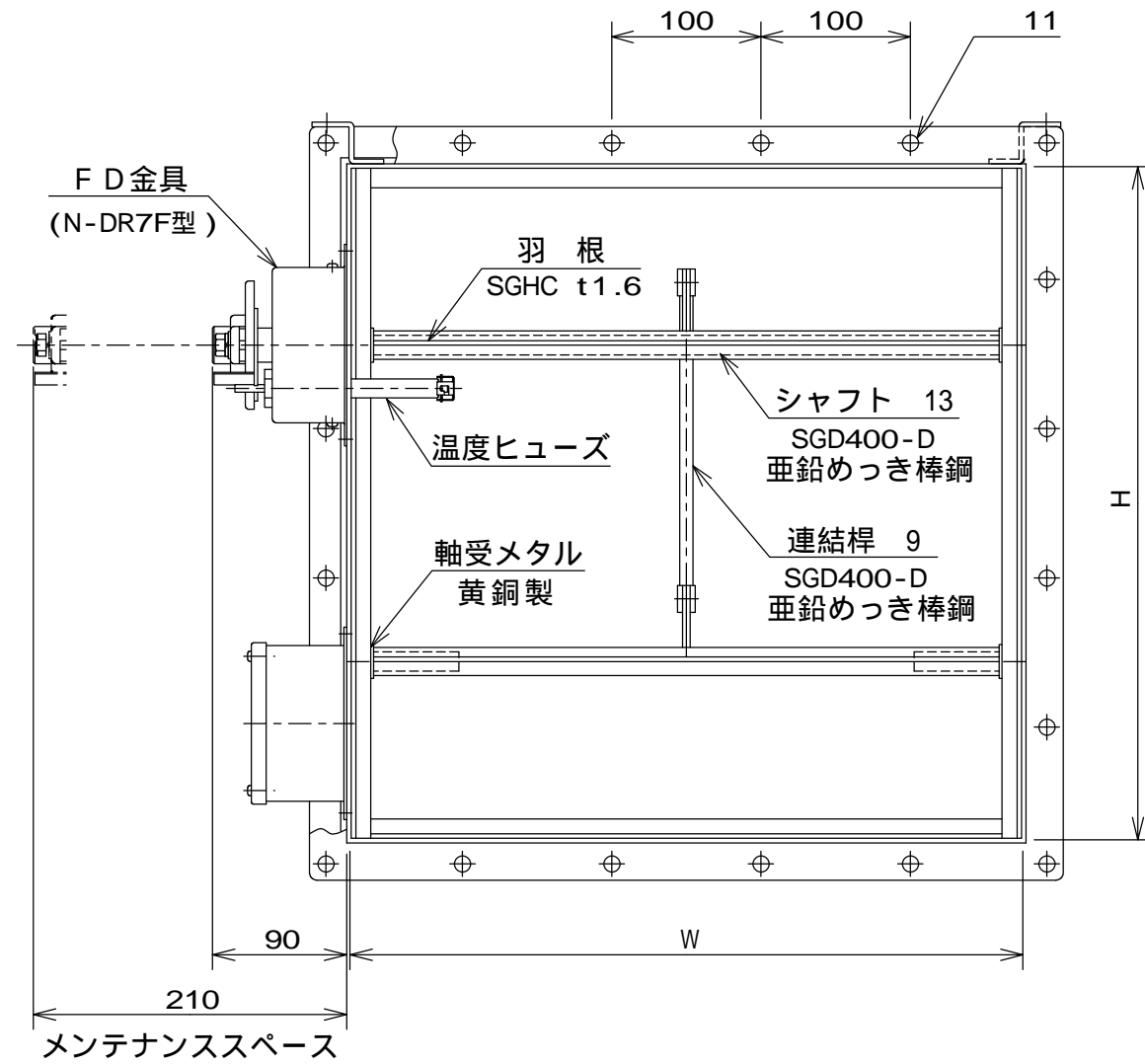
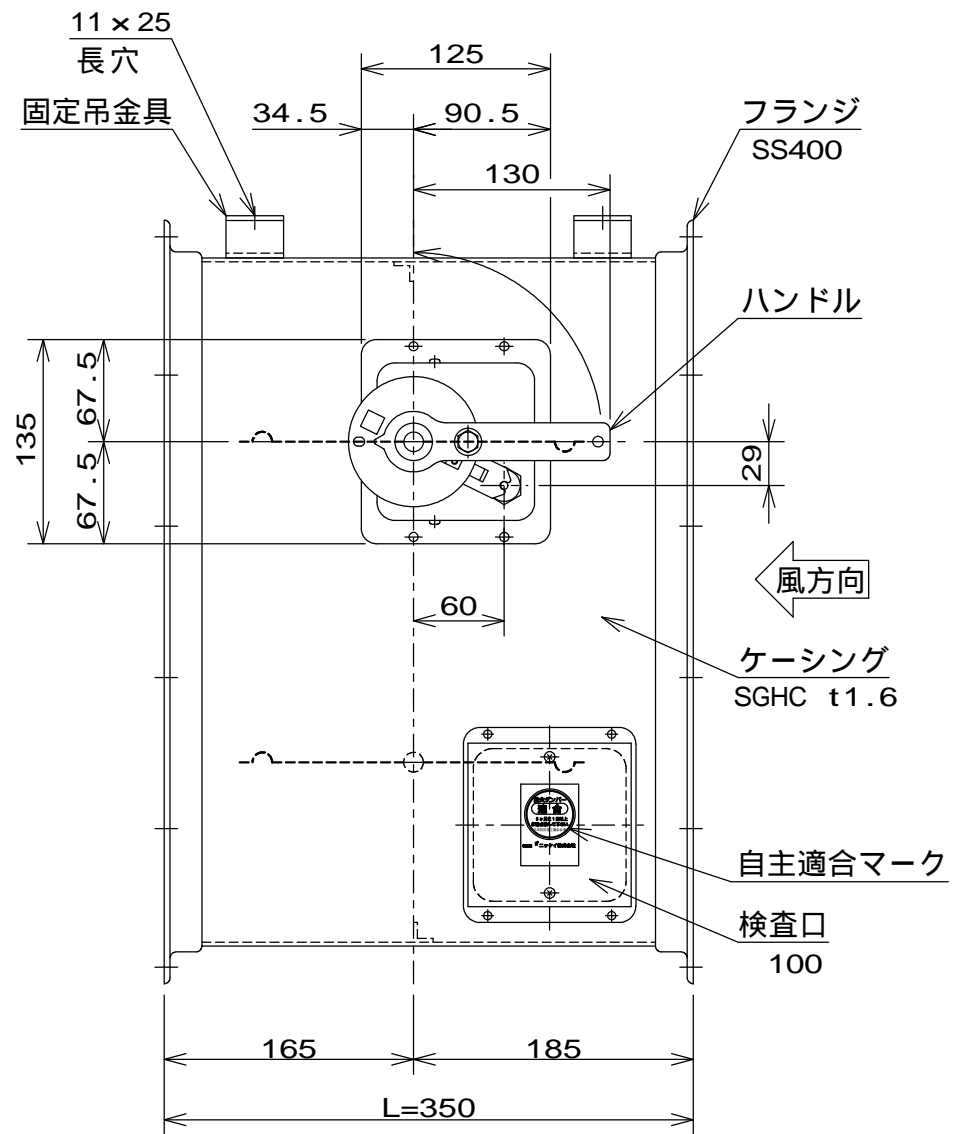

仕様

項目	型式	内容
型式	N-860F-B	
温度ヒューズ	建設省告示第2563号による構造基準適合品	
表面仕上	マリンシルバー塗装	

注意事項

- 本図は、静圧600Pa以下、風速10m/s以下に適用します。
- 本図は、風方向に対してFD金具の左取付を示しています。
- 本ダンパは、送風機近傍やエルボの直近等、乱流が発生する場所ではご使用になれません。

N-860F-B型 防火ダンパ		外形図	
溶融亜鉛めっき鋼板製 (角型フランジ式)		(FD)	
NBK-02-132			
尺度	承認	三輪田 検 1998.9.18	田村 設計 1998.9.18
	清水 写 1998.9.18	大貫 大貫 2014.7.24	
ニッケイ株式会社		図番	AD-33344-e