

防火戸切欠き図

本図は床チリを6mm基準として表示します。

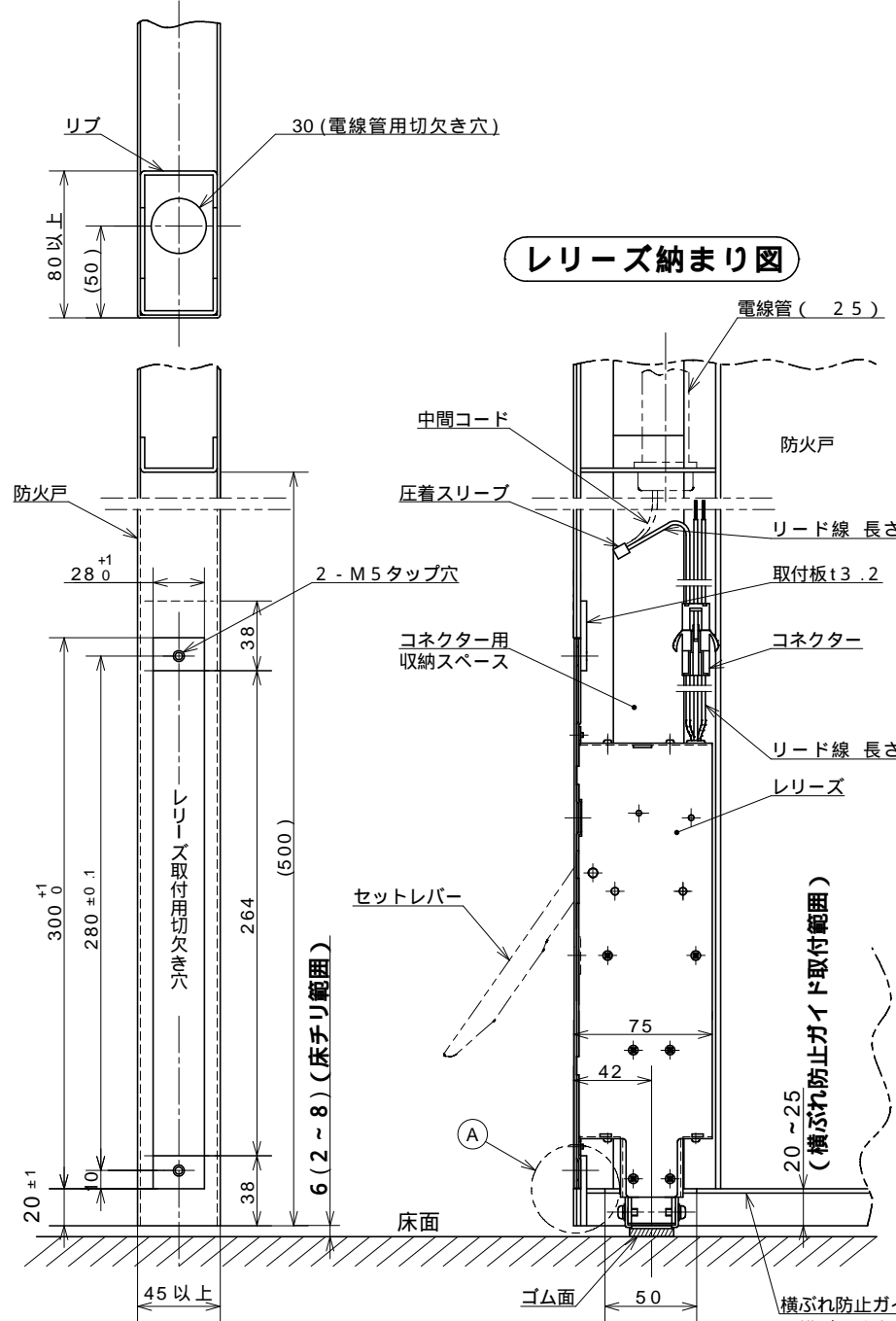

レリーズ納まり図

レリーズ取付概要図

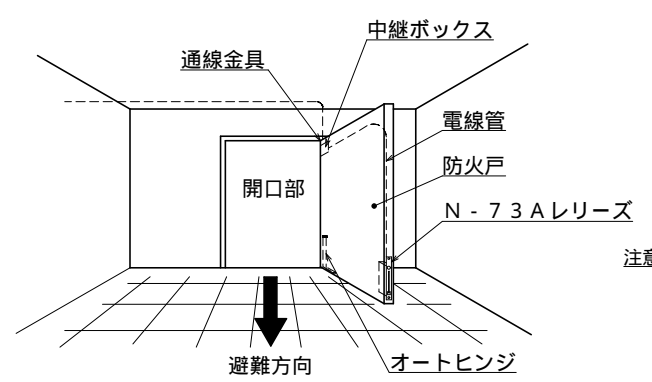

レリーズ取付図

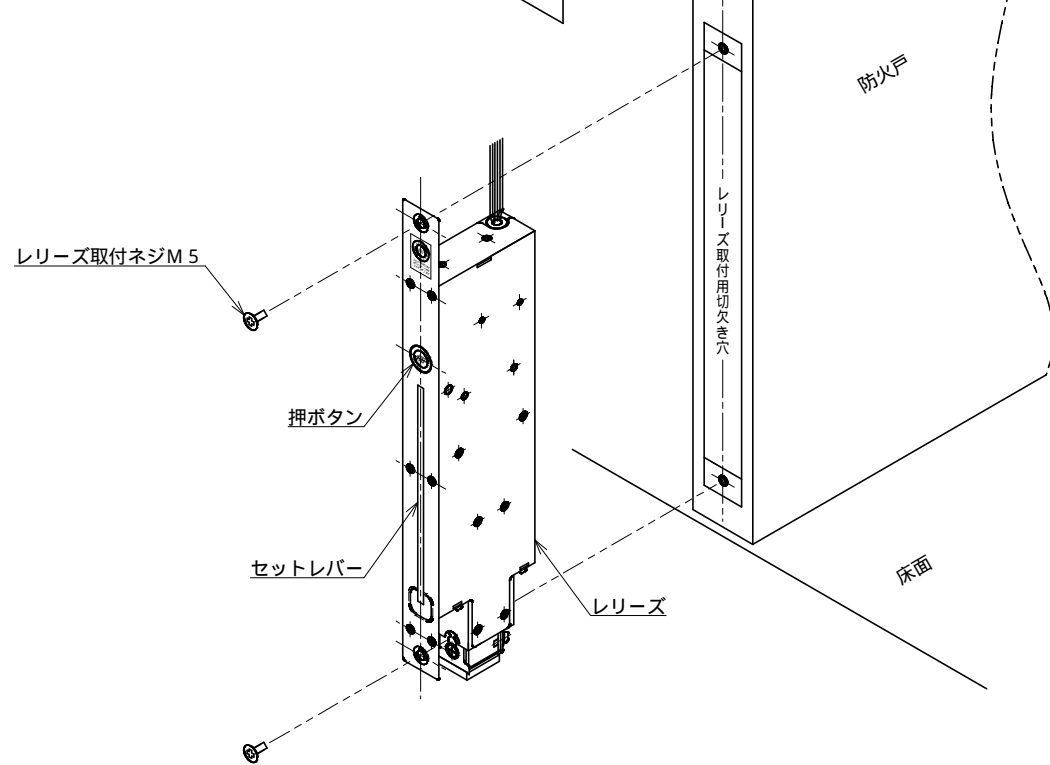

結線図

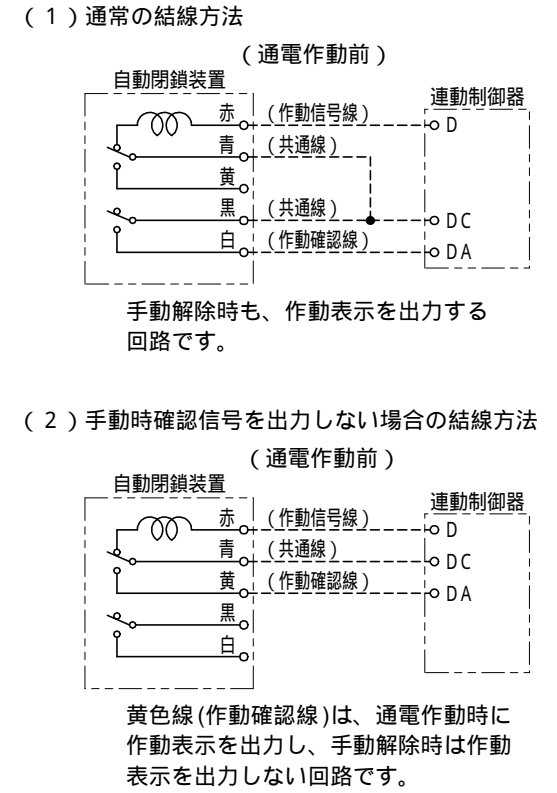

防火戸加工要領

1. レリーズのセット時に防火戸を持ち上げる力が働くので、設計・製作においては防火戸及びヒンジの剛性を考慮してください。
2. 横ぶれ防止ガイド・取付板・リブは付属部品ではありません。お手数ですが、防火戸製作時にお取付ください。
3. 防火戸のかまち側の下部に、レリーズ取付用切欠き穴と取付板及び取付用タップ穴を設けてください。
4. 防火戸の床面側に、レリーズ用切欠き穴及び横ぶれ防止ガイド(防火戸内部に溶接等)を必ず設けてください。横ぶれ防止ガイドを設けないと横ぶれにより、レリーズ取付ネジが緩みレリーズの振動・衝撃が増し、誤作動や故障の原因になります。
5. 防火戸の吊元側には、通線金具及び中継ボックスを設けてください。
6. 中継ボックスとレリーズの間に電線管を設けてください。
7. レリーズの取付は、付属のレリーズ取付ネジで防火戸にガタ・緩み等がないように取付けてください。
8. 床面は水平で、防火戸と床面との床チリが6mmになるように施行してください。

A部詳細図

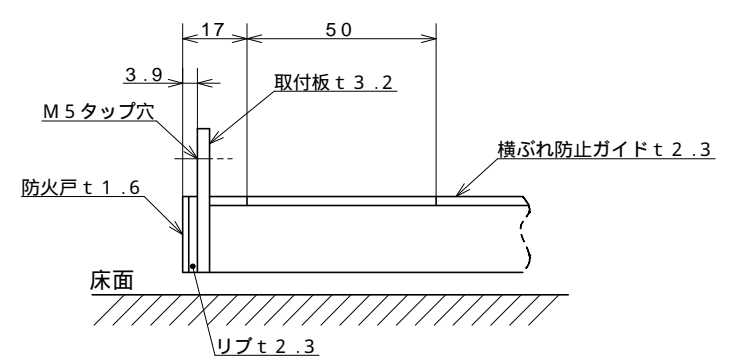

横ぶれ防止ガイド切欠き図

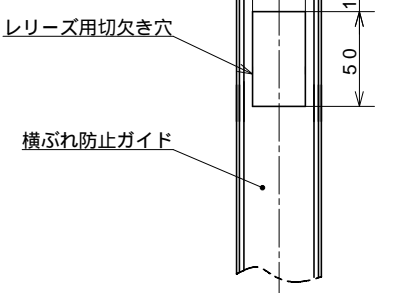

△ 横ぶれ防止ガイド部の寸法追記 2003.6.6 サイガサ
 △ 自主評定マーク追加 2002.10.17 伊加

N-73A 電磁レリーズ取付要領図									
尺度	1/4	承認	田村	検	三枝	設計	市川	写	-
			2002. 2. 9	図	2002. 2. 9	計	2002. 2. 9	図	-
ニッケイ株式会社							図番	AR-31479-b	